

13 Prepara la tapa y coloca pegamento en los barrenos traseros en donde va a entrar **58**

2.- Ensambla la tapa. (Se recomienda colocar objetos pesados o libros encima de la tapa durante el secado del pegamento, aproximadamente 15 minutos)

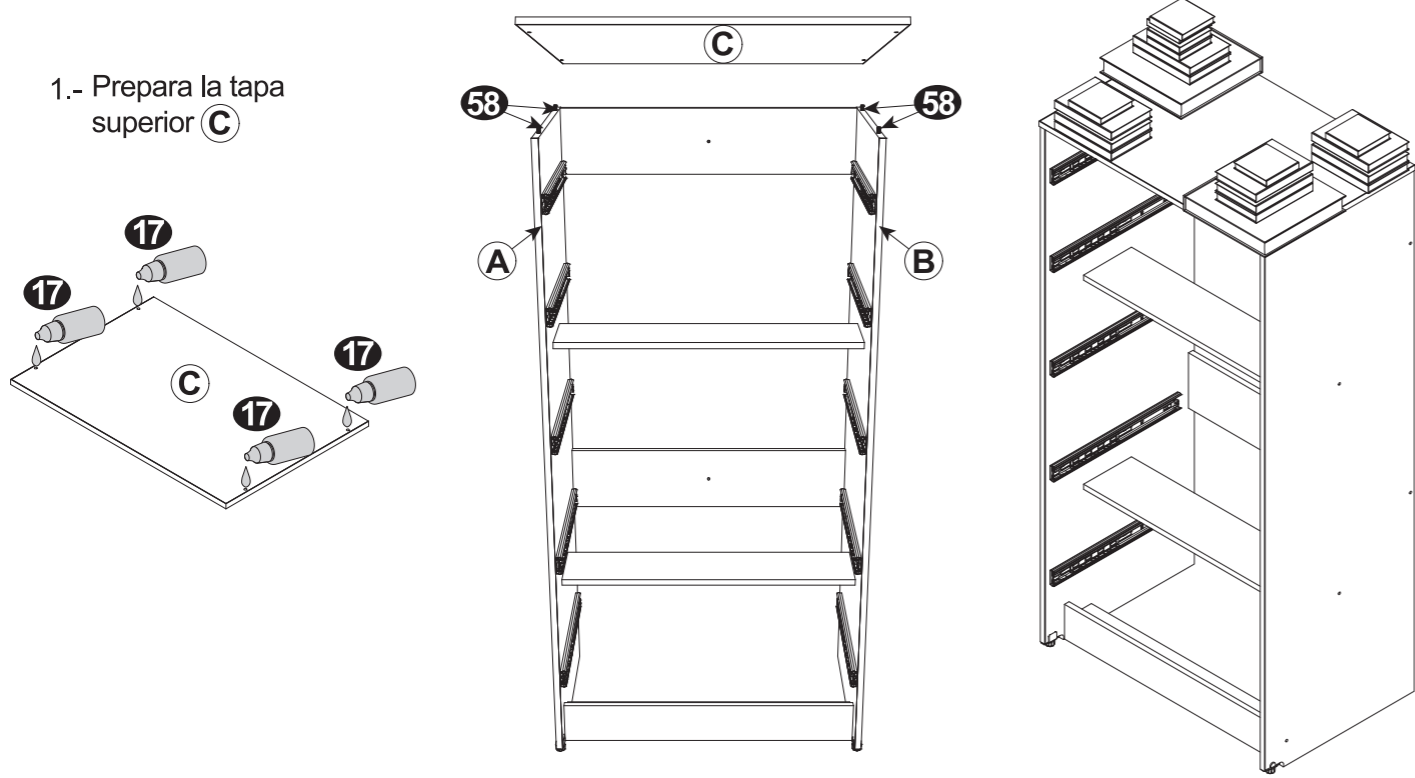

14 Tan pronto armes, nivela y fija la cajonera en su posición definitiva

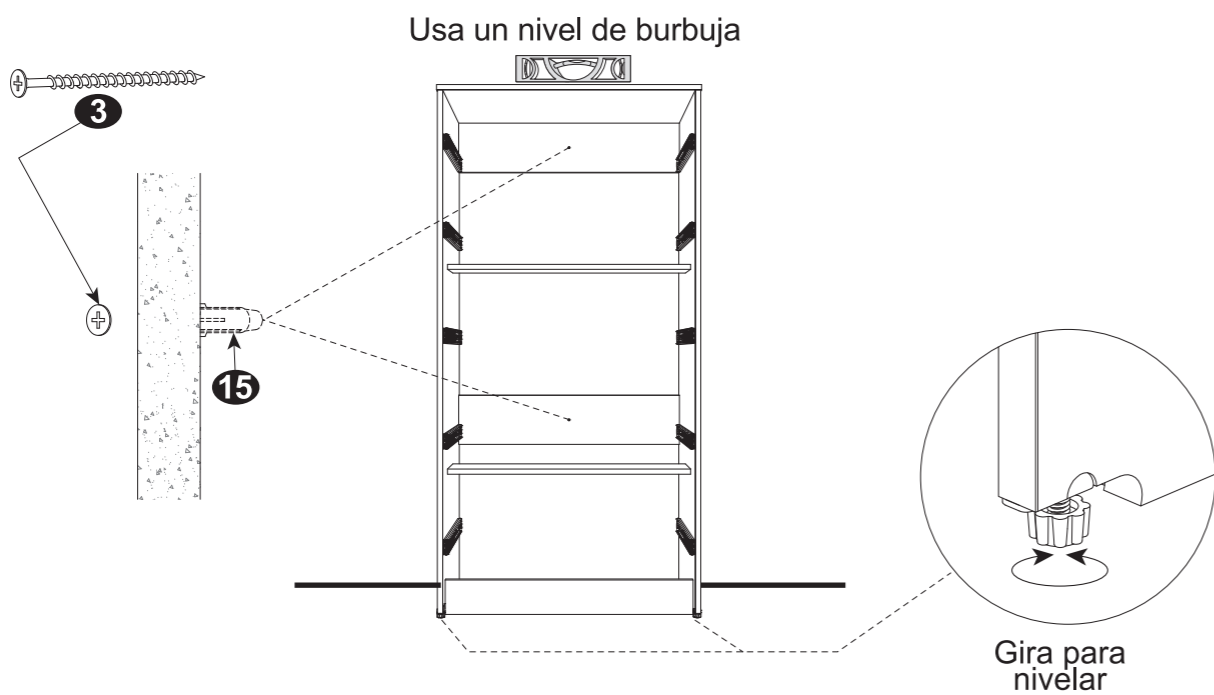
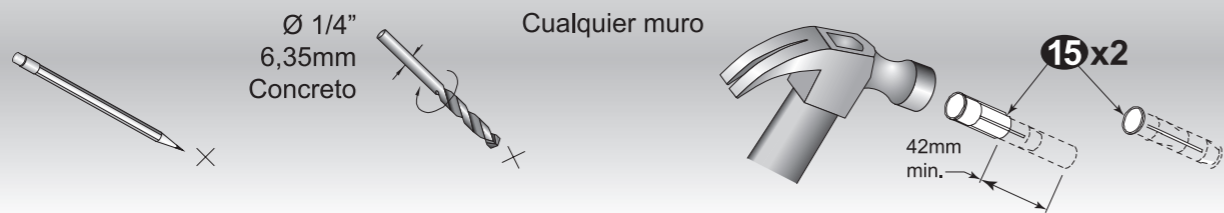

PRIMERO: Gira los tornillos de los niveladores para que la cajonera se apoye fuerte adelante y se recargue contra el muro del fondo

15 Coloca todas las tapas

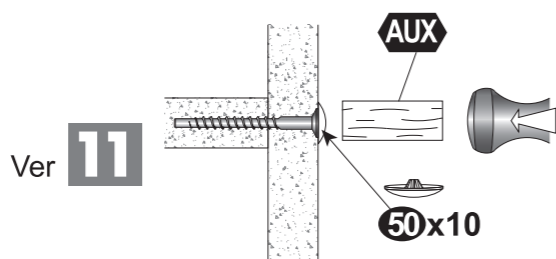

16 Coloca los cajones y ajusta las holguras

Afloja el armador **16**, sube o baja y vuelve a apretar

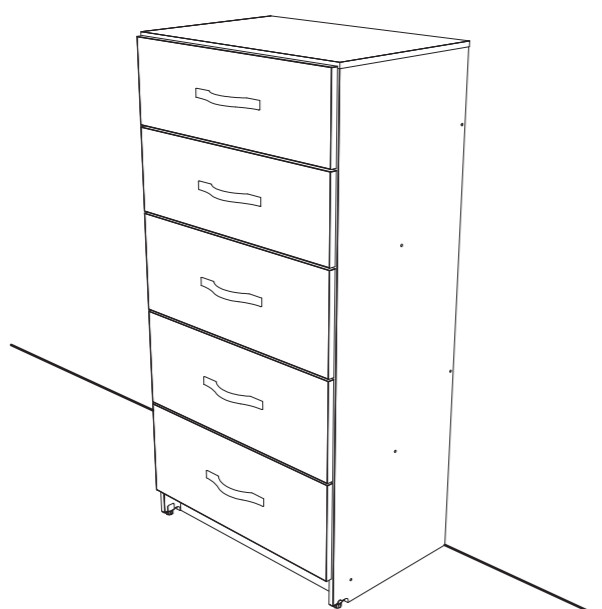
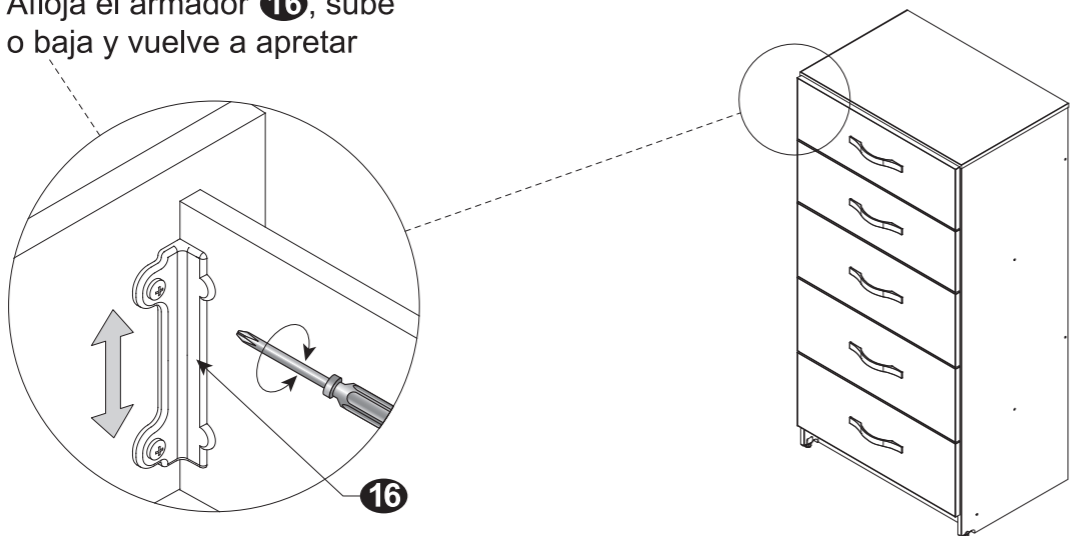

¡¡FELICIDADES !!



No. Parte: 111822 S01

Instructivo de armado
CAJONERA 5 CAJONES



Lista de empaque

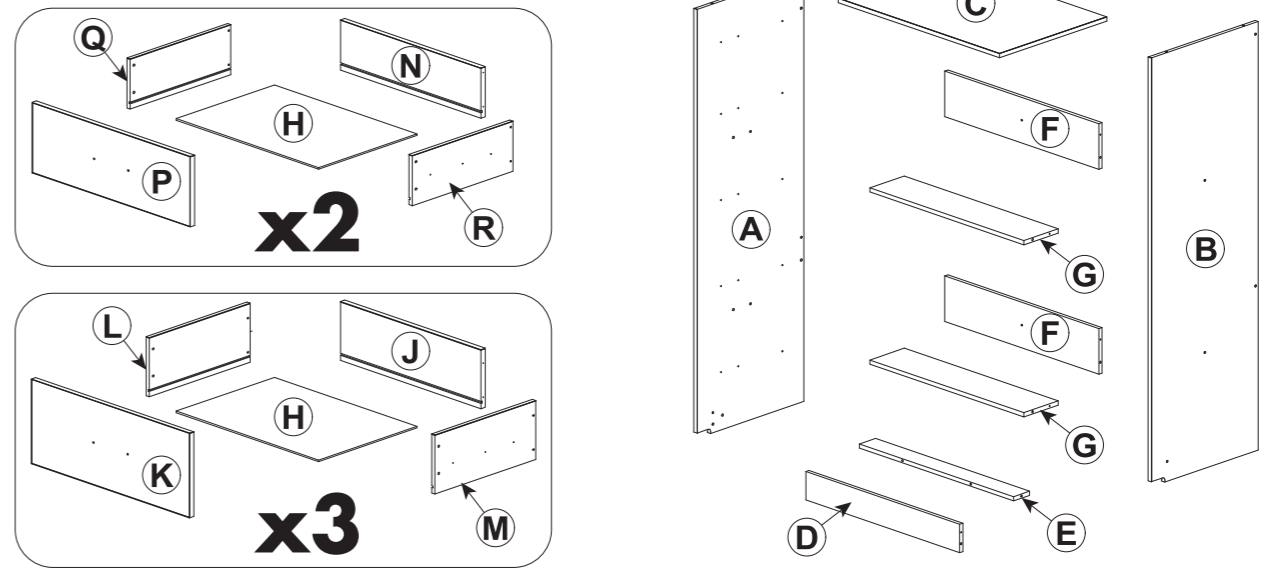

Herramientas necesarias

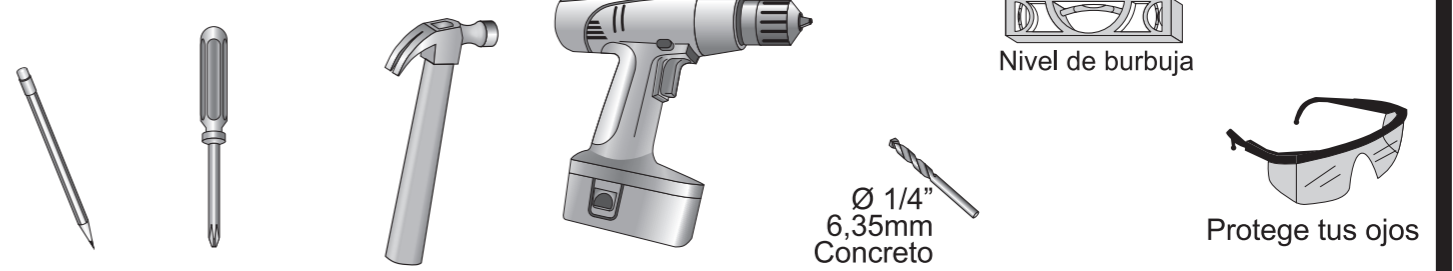

Herraje

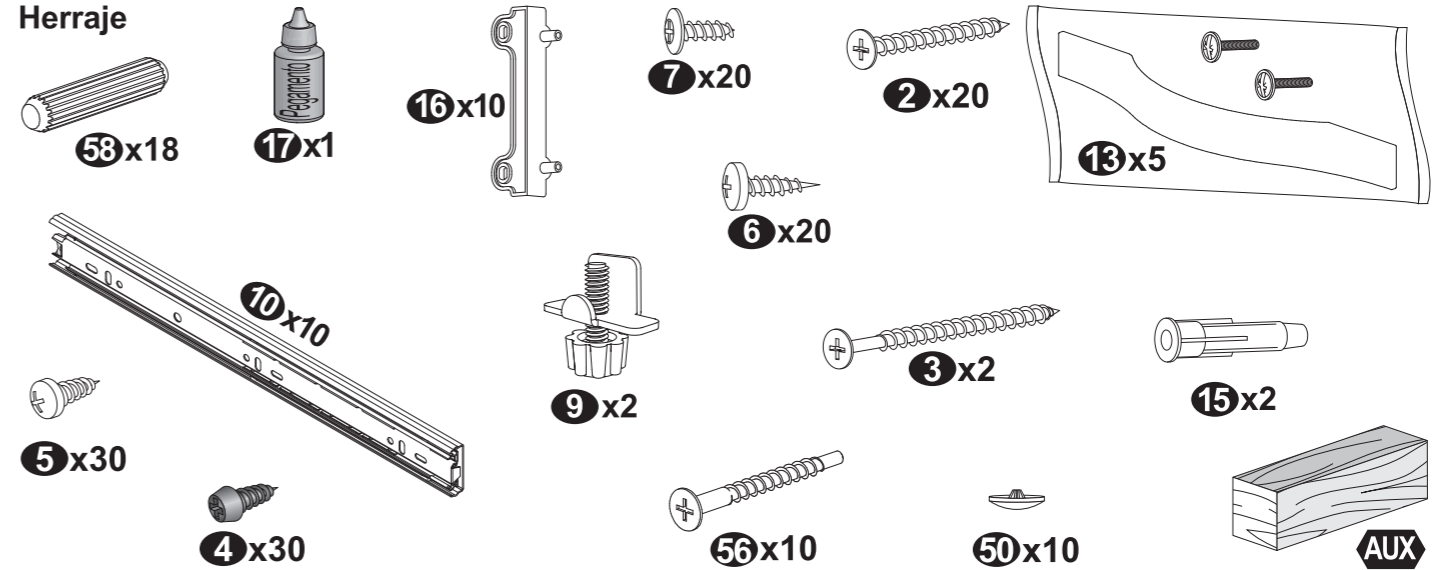

1 Prepara el respaldo, el piso, el refuerzo, el zoclo, y las mamparas

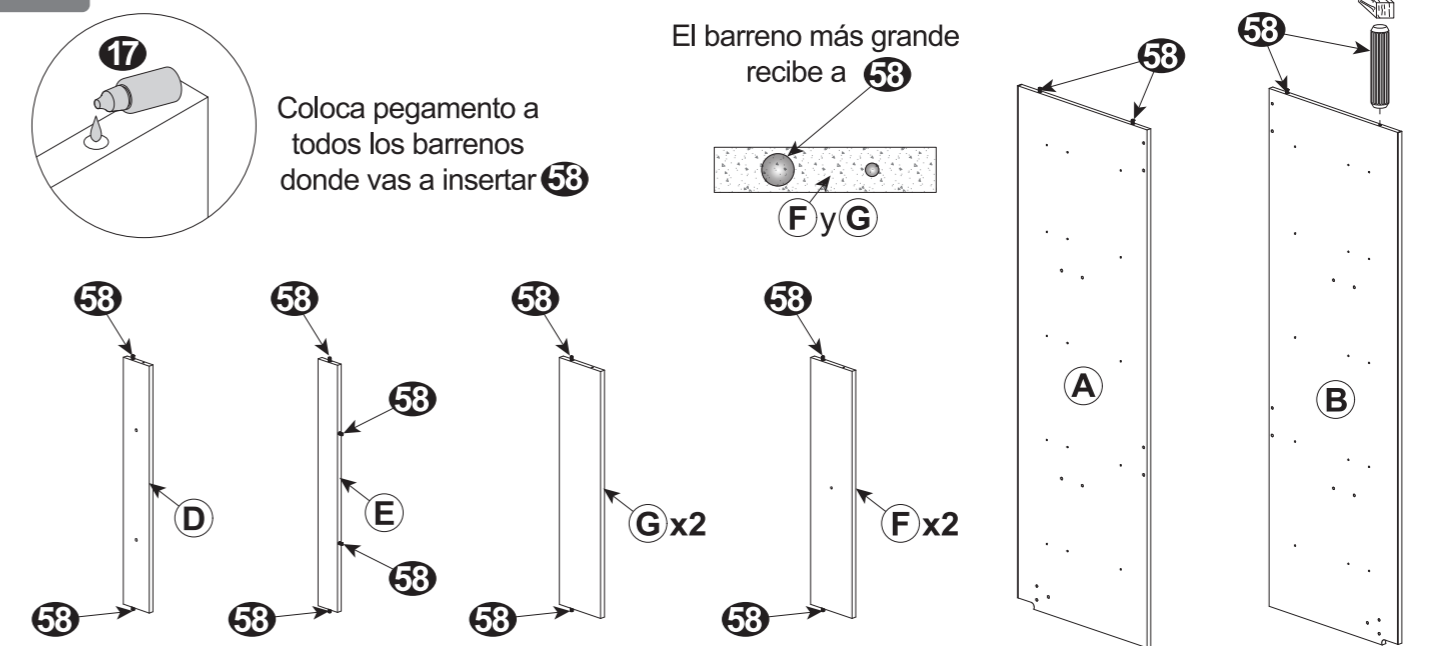

2 Paso opcional cuando hay zoclo en la pared

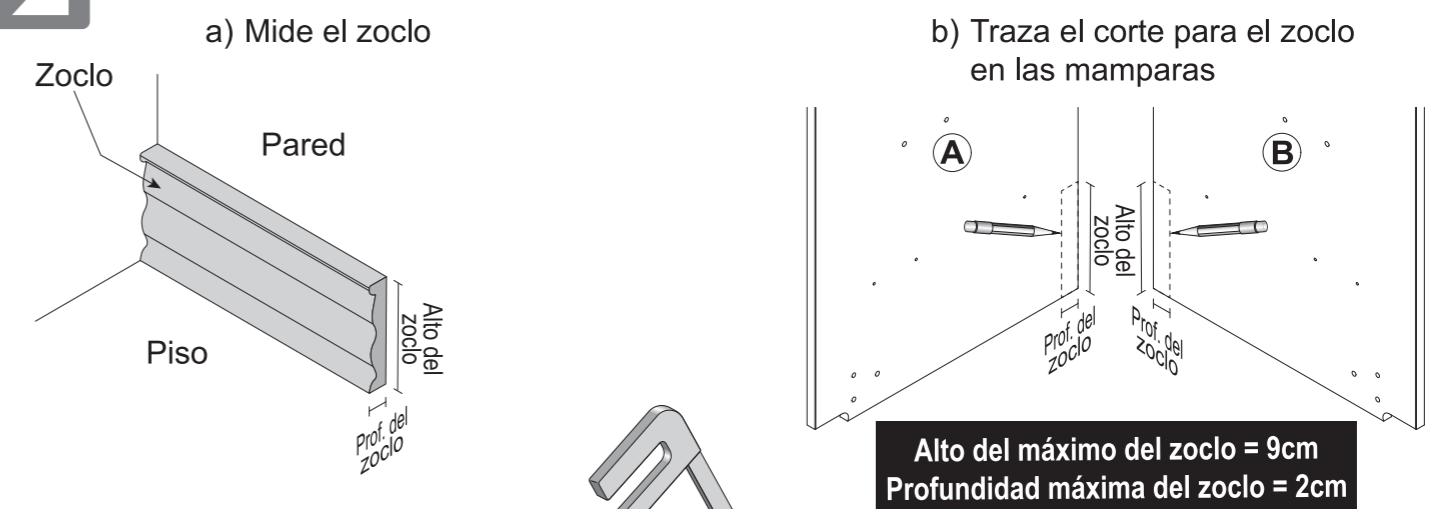

c) Recorta sobre de el trazo que hiciste en las mamparas y así queda realizada la ranura para el zoclo

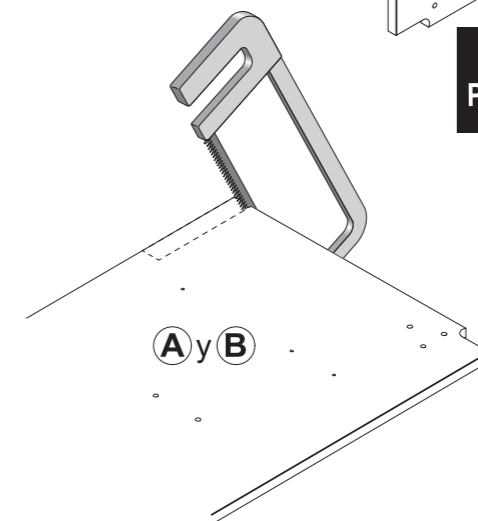

3 Prepara los cajones

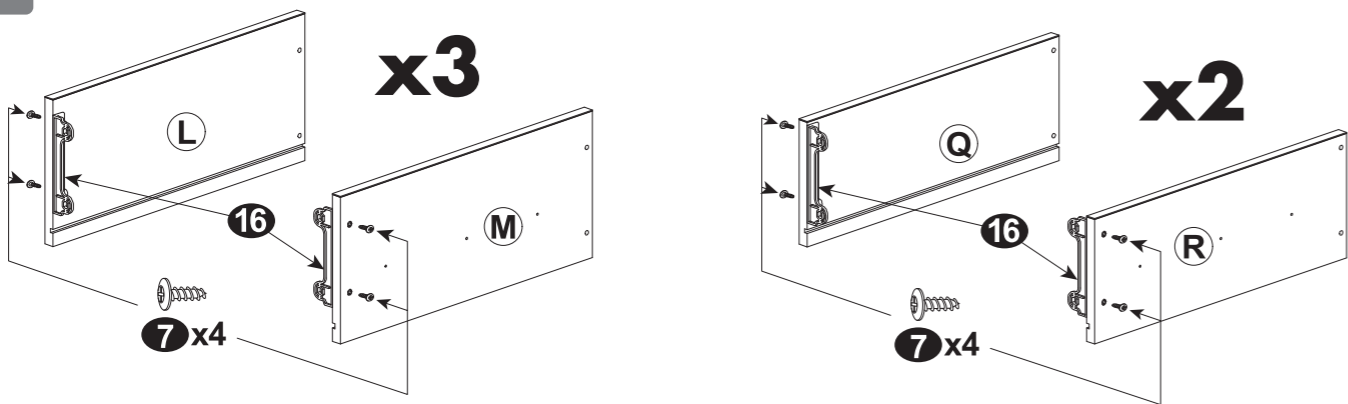

4 Ensambla L, H, M y K con 6. También ensambla Q, H, R y P con 6

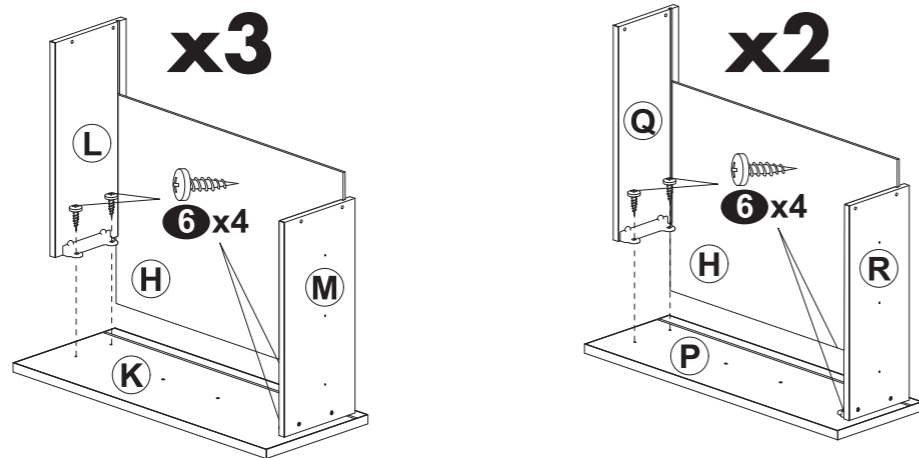

5 Termina de armar los cajones con J y con N, para esto usa 2. Coloca las jaladeras 13

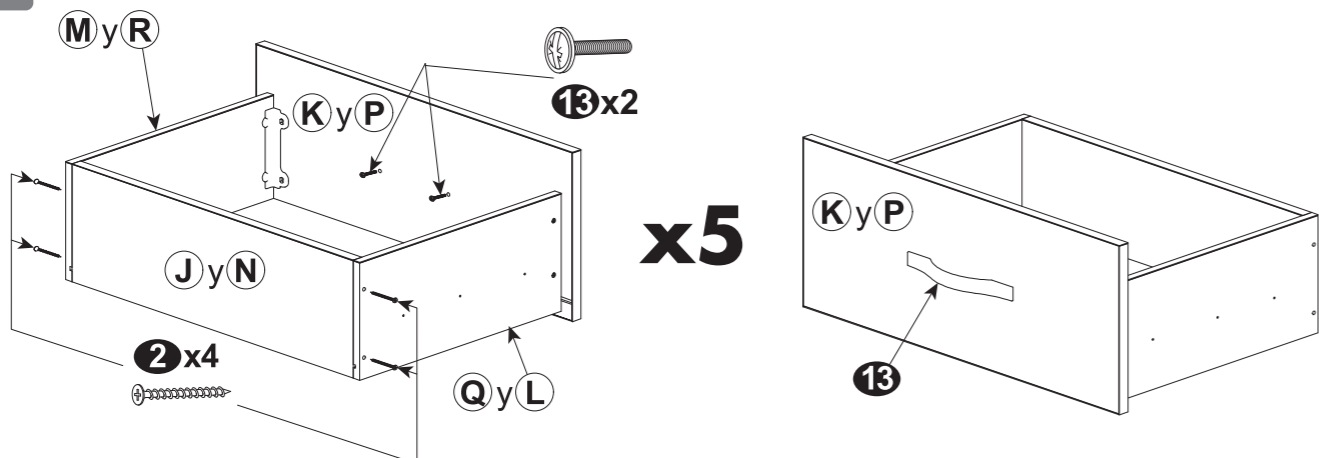

6 Desarma las diez correderas de extensión 10

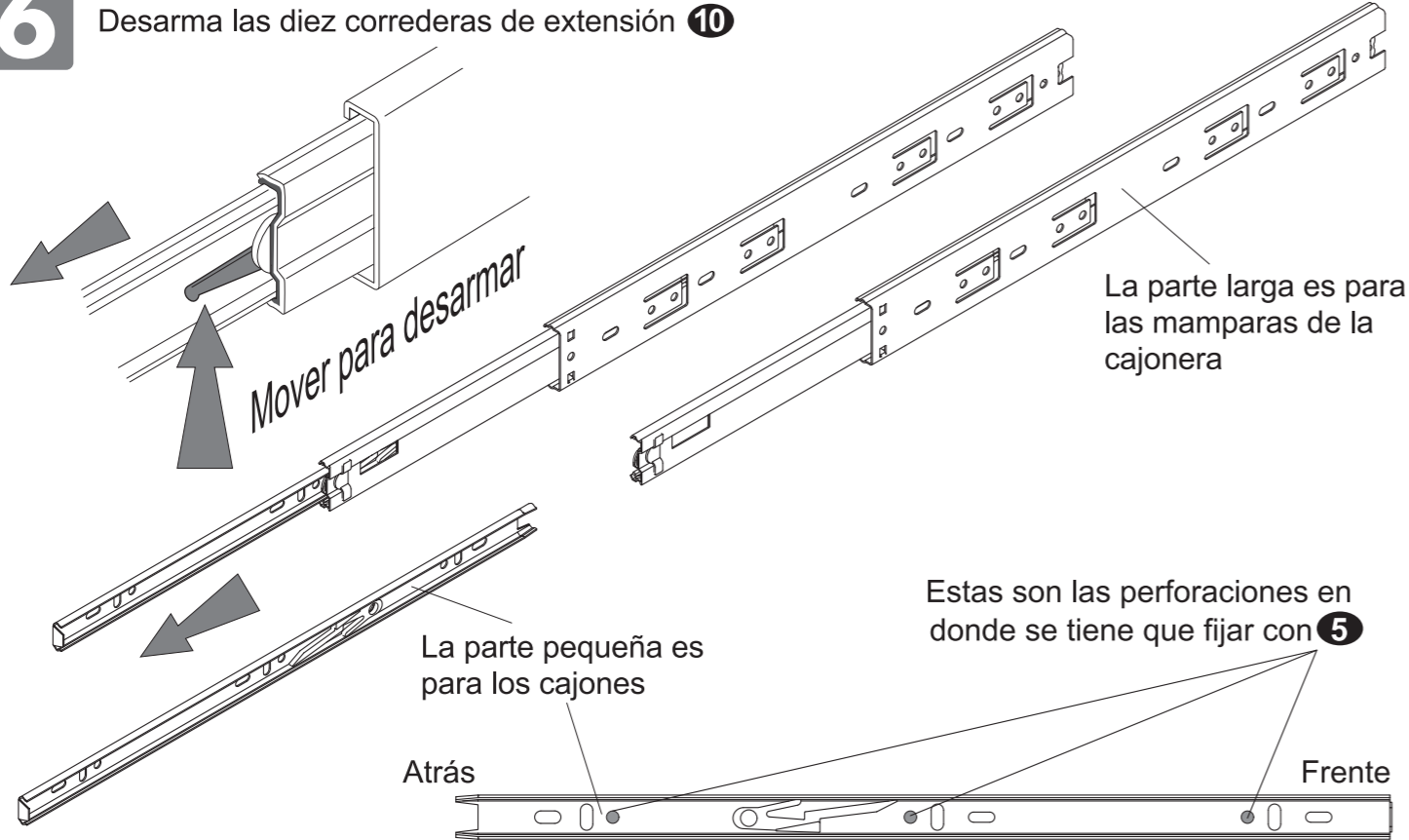

7 Coloca las correderas 10 con 5 en los cinco cajones

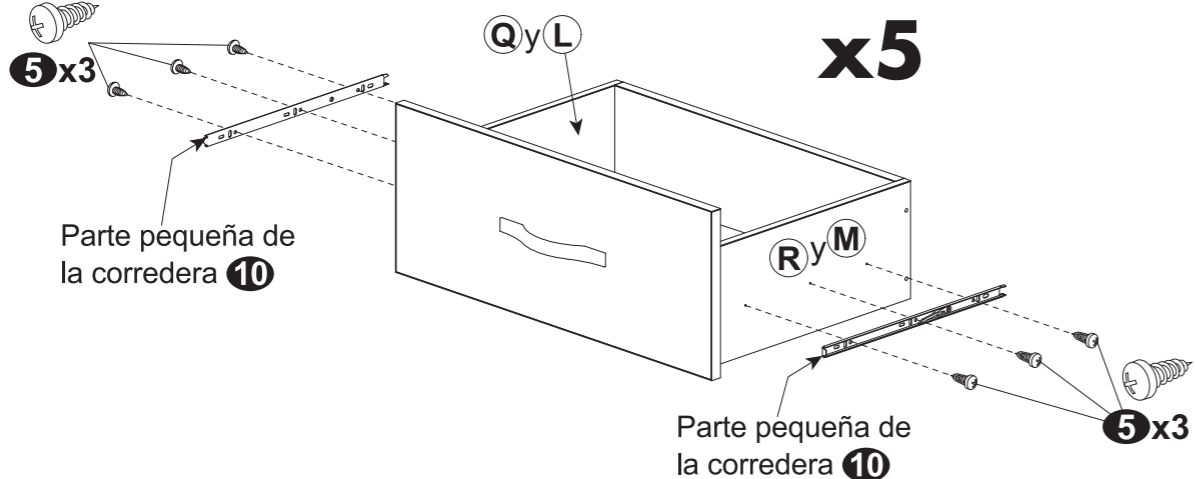

8 Ensambla el zoclo D con el piso E

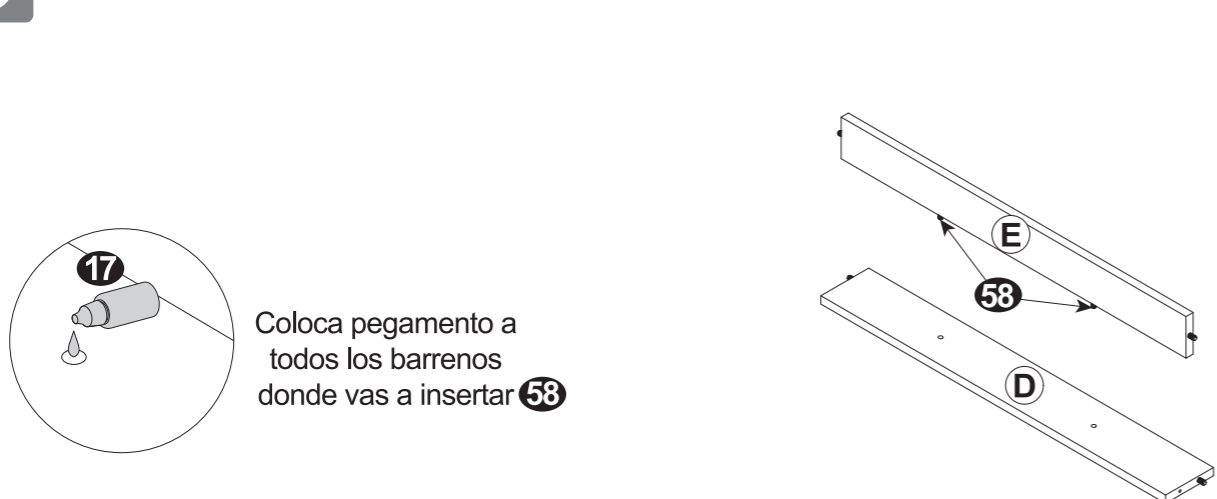

9 Coloca las correderas 10 con 4 en las mamparas A y B

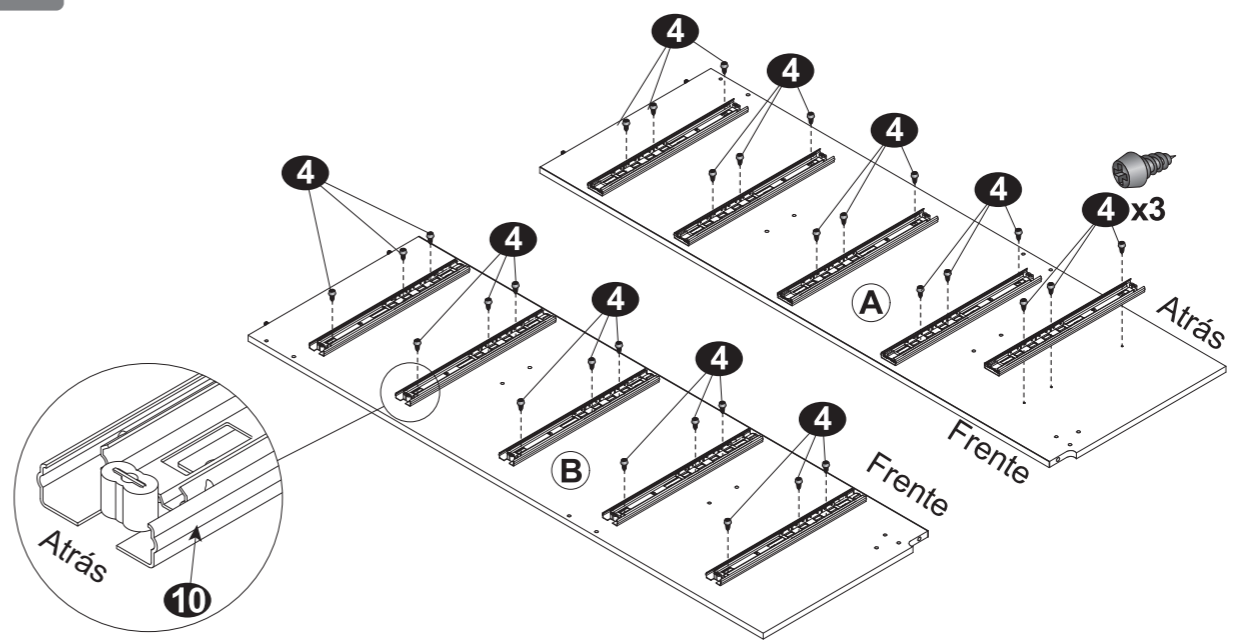

Antes de ensamblar 10, considera esto:



Estas son las perforaciones en donde se tiene que fijar con 4

10 Ensambla los niveladores 9 a las mamparas A y B

A) Desarma el nivelador



B) Coloca la base de manera inclinada apoyando la uña redonda (lado corto) a la mampara y empuja. La uña cuadrada va en la cara que tiene las correderas. Ver el paso 11.

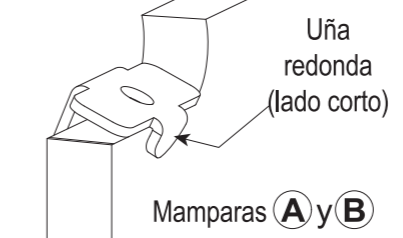

C) Si es necesario usa el tacón de pino y el martillo para terminar de colocar la base

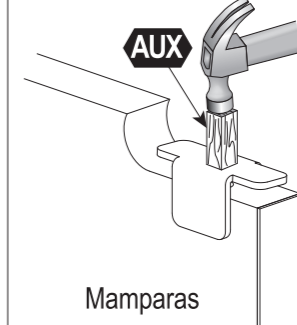

D) Mete el tornillo en su totalidad

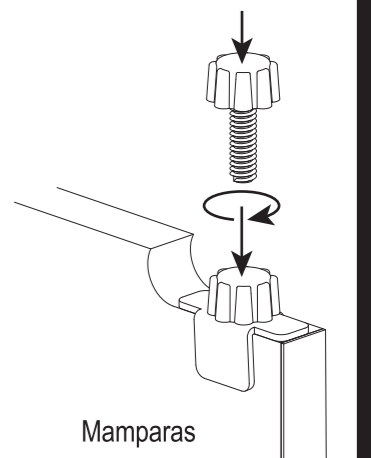

11 Ensambla el zoclo D, el piso E los respaldos F y los refuerzos G a la mampara izquierda A

1.- Coloca pegamento a todos los barrenos donde vas a insertar 53

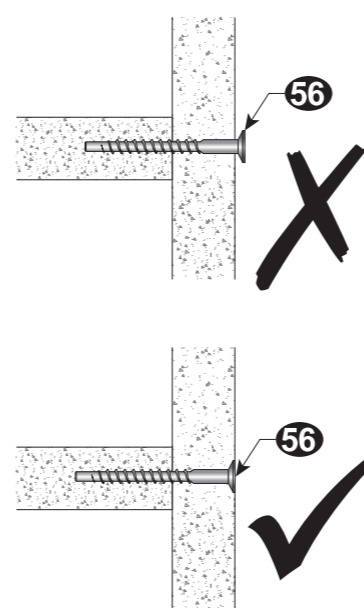

2.- Ensambla y atornilla con 56

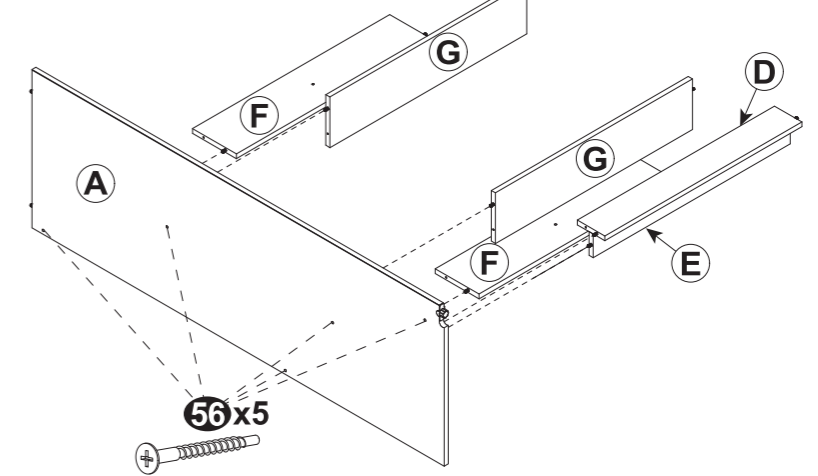

Aprieta hasta que quede al ras

No usar taladro para armar. Arma a mano o usa desarmador eléctrico ajustado a torque mínimo

12 Ensambla la mampara derecha

2.- Ensambla y atornilla con 56

1.- Coloca pegamento a todos los barrenos donde vas a insertar 53

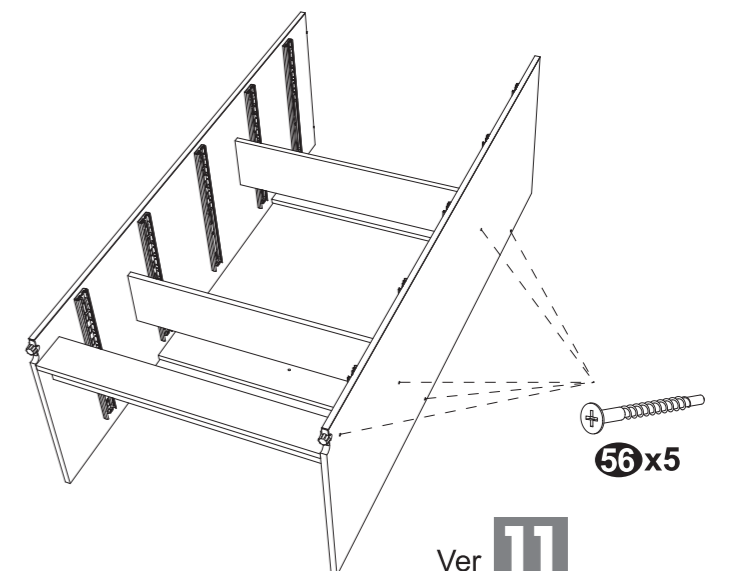
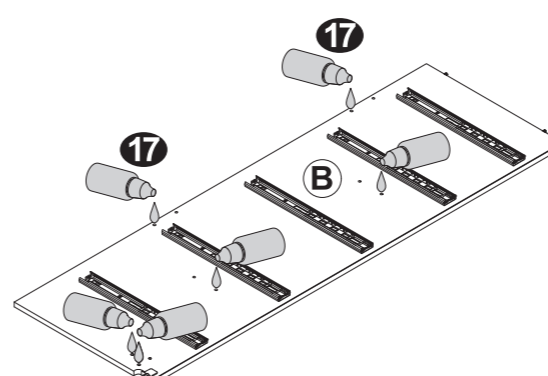

Ver 11