

Multimedia, cambiador

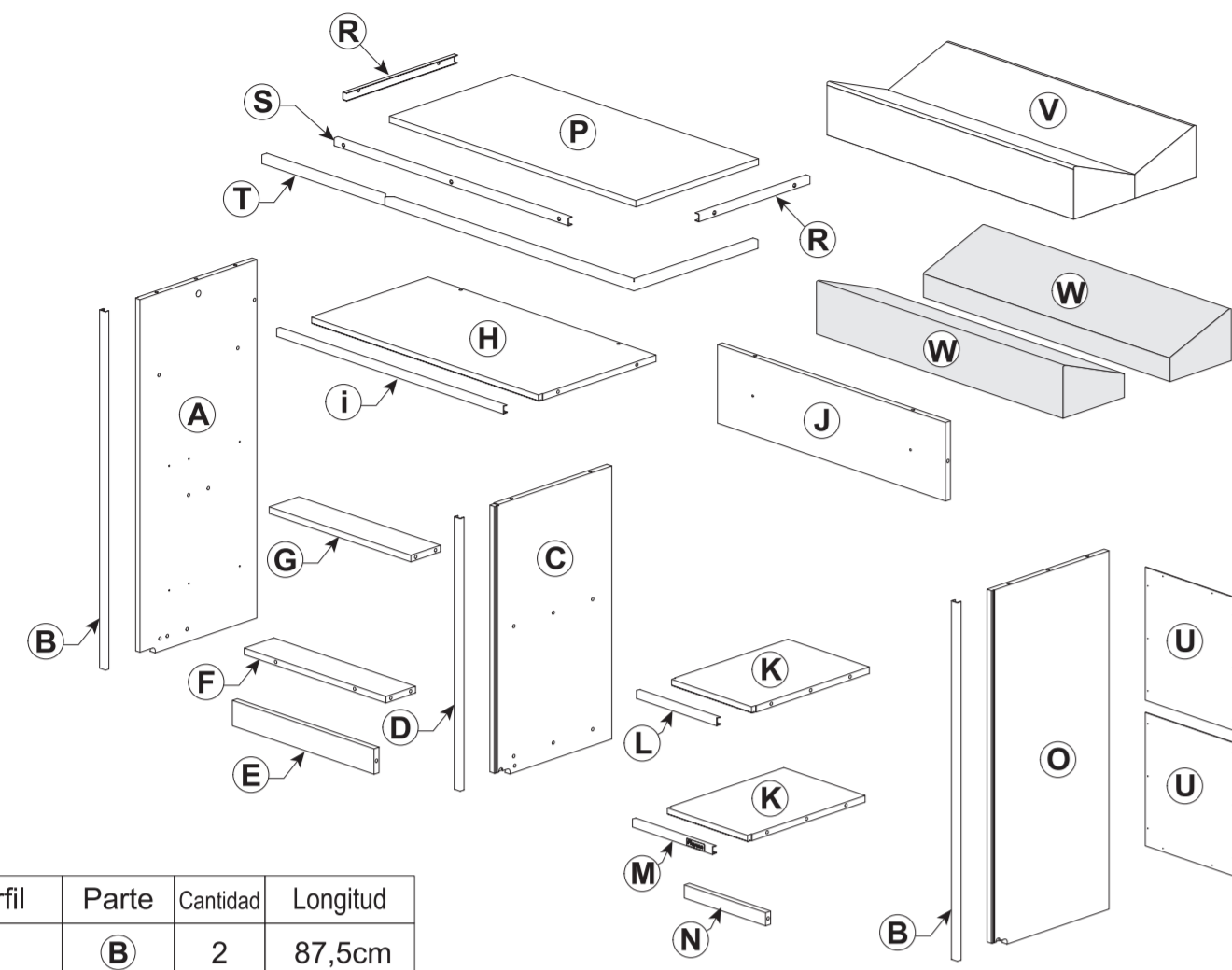

Lista de empaque



Perfil	Parte	Cantidad	Longitud
PVC	B	2	87,5cm
	D	1	66,5cm
	L	1	26cm
	M	1	26cm
ACERO	R	2	36cm
	S	1	76cm
PVC	T*	1	160,9cm

* Perfil doblado en tres partes

Herraje

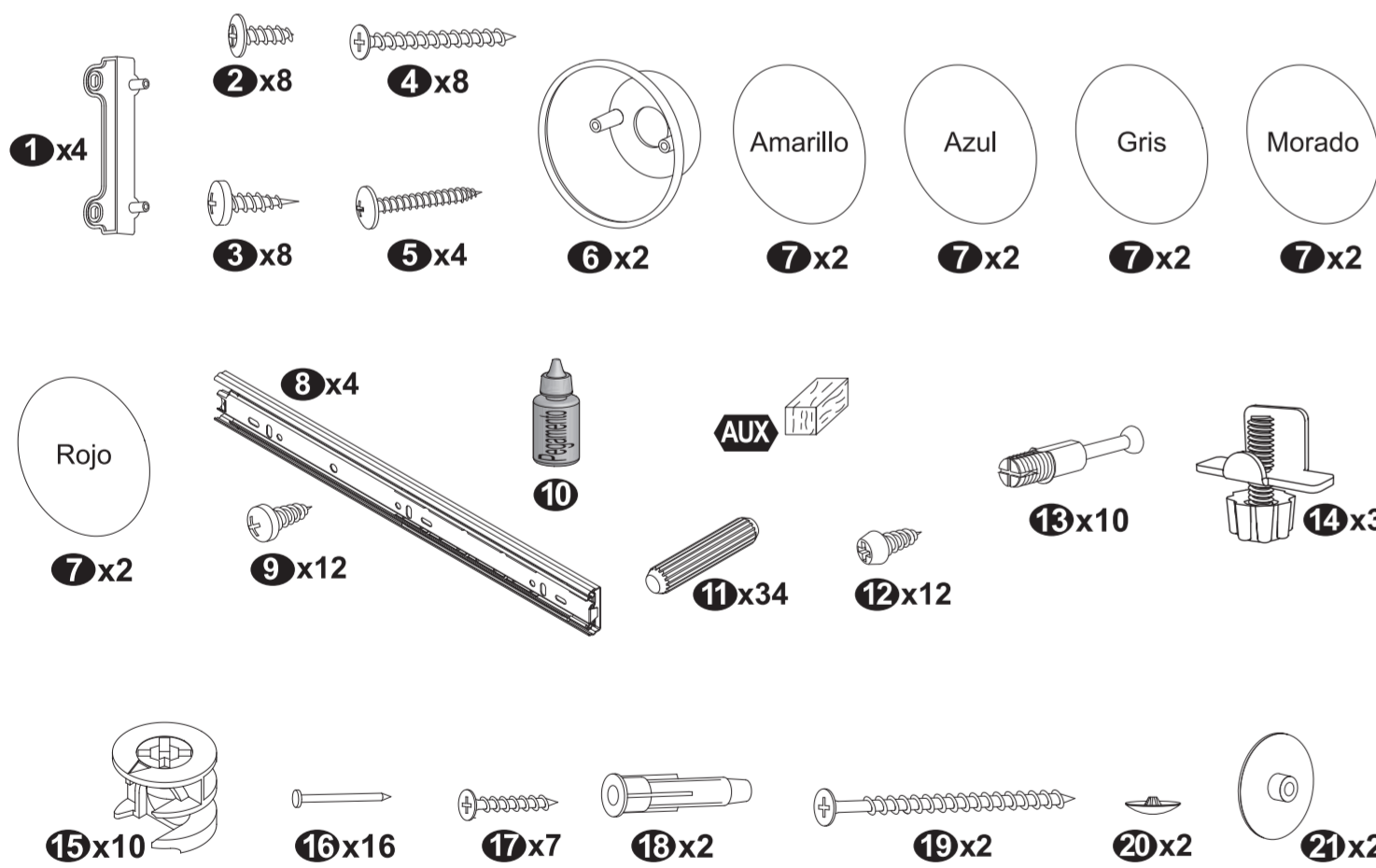

Herramientas necesarias

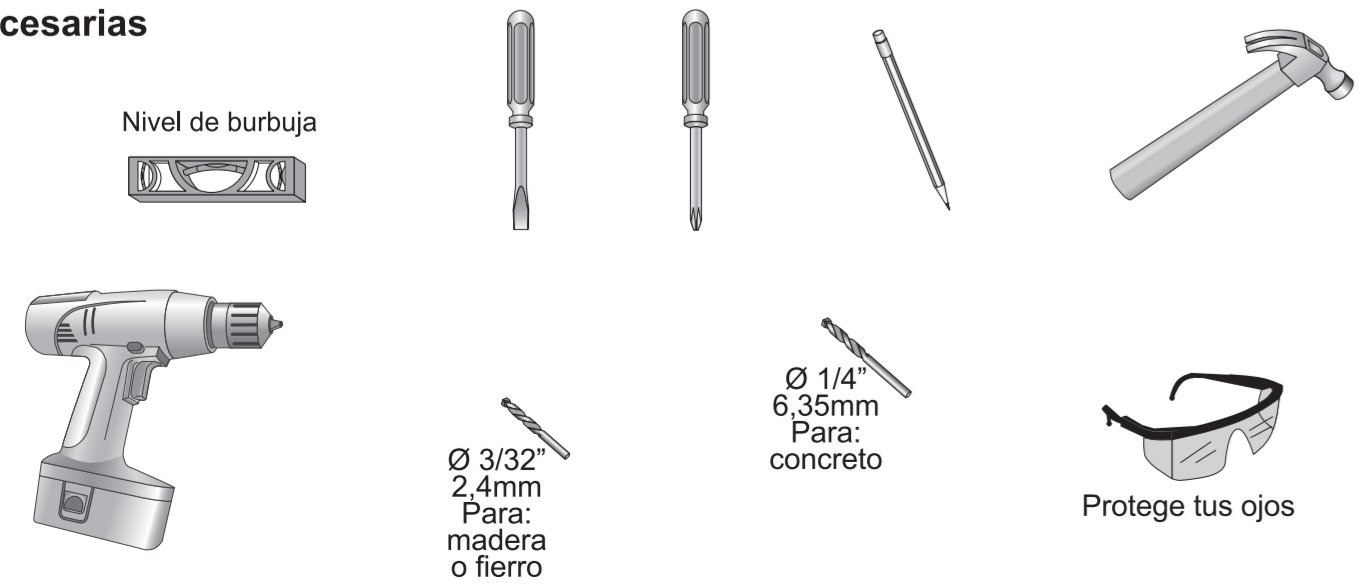

1 Prepara los cajones **x2**

2 Ensambla **a, b, c,** con **d**

3.1 Inserta las tapas a presión

Para cambiar la tapa:
 • Quita la jaldera
 • Bótala usando un lápiz

Empuja

3.2 Termina de armar los cajones con **e.** Coloca las jaladeras **6**

4 Desarma las cuatro correderas de extensión **8**

Mover para desarmar

La parte larga es para los laterales de la cajonera

La parte pequeña es para los cajones

Estas son las perforaciones en donde se tiene que fijar con **9**

Atrás Frente

5 Coloca las correderas **8** con **9** en los dos cajones

Ver el paso **4**

Parte pequeña de la corredera **8**

Parte pequeña de la corredera **8**

x2

6 Prepara el piso y los entrepaños

Coloca pegamento a todos los barrenos donde vas a insertar **11**

7 Coloca los herrajes en las mamparas

Antes de ensamblar **8** considera esto:

Frente Atrás

Estas son las perforaciones en donde se tiene que fijar con **12**

Inserta **13** a mano

Coloca pegamento a todos los barrenos donde vas a insertar **11**

8 Coloca los perfiles plásticos

AUX

Ojo: debes de dejar el perfil al ras del escalón del tablero

9 Ensambla el respaldo **J** con el entrepaño **H**

Coloca pegamento a todos los barrenos donde vas a insertar **11**

10 Ensambla el zoclo uniendo **E** con **F**

Coloca pegamento a todos los barrenos donde vas a insertar **11**

11 Inserta **E, F, G, H** y **J** en **A**

Coloca pegamento a todos los barrenos donde vas a insertar **11**

Inserta los sujetadores **15** con la flecha hacia la orilla antes de ensamblar **G** y **F** en **A**, gira a la derecha para apretar

12 Ahora inserta **E, F, G** y **H** en **C**

a) Coloca pegamento a todos los barrenos donde vas a insertar **11**

b) Inserta el sujetador **15** con la flecha hacia la orilla antes de ensamblar **E, F** y **G** en el lateral **C**

d) Gira los sujetadores **15** hacia la derecha para apretar

c) Sin levantar del piso, ensambla **C** inclinándolo un poco

13 Ensambla los entrepaños **K** y **N** con **C**

a) Inserta **13** en **C**

b) Coloca pegamento **10** a todos los barrenos donde vas a insertar **11**

Ojo: Coloca el entrepaño **K** que tiene el perfil con la marca Playcon® en la parte de abajo

c) Inserta **15** a mano con la flecha señalando hacia la orilla

14 Prepara **O** junto con **K**

Inserta **15** a mano con la flecha señalando hacia la orilla

Coloca pegamento **10** a todos los barrenos donde vas a insertar **11**

15 Fija **O**

Gira los sujetadores **15** hacia la derecha para apretar

16 Clava los respaldos **U**

16x16

17 Fija los refuerzos de acero a la tapa **P**

17x7

18 Inserta el perfil plástico en la tapa

Ojo: debes de dejar el perfil al ras del tablero

a) Inserta el perfil **T** por el primer lado de la tapa **P**

b) Gira la tapa, dobla el perfil **T** y prosigue con el ensamble

c) Gira nuevamente la tapa, dobla el perfil **T** y termina el ensamble

19 Ensambla la tapa **P**

Coloca gotas de pegamento en las perforaciones de la tapa

Inserta los sujetadores **15** con la flecha hacia arriba

20 Ensambla la tapa.

Gira los sujetadores **15** hacia la derecha para apretar

21 Tan pronto armes, nivela y fija el cambiador en su posición definitiva. De este modo permites que el pegamento se seque en posición óptima

$\varnothing 1/4"$ 6,35mm Cualquier muro

42mm min. **18x2**

21x2

15

Se recomienda usar nivel

19x2 **18x2** **20x2** Muro

14x2 Gira para nivelar

22 Coloca los cajones y ajusta las holguras

Afloja el armador **1**, sube o baja y vuelve a apretar

1x2

23 Inserta los rellenos de esponja dentro de la funda del cojín.

Empuja

Comprime

W **W**

V **V**

Una vez que los rellenos estén dentro, cierra la funda

Ahora coloca el cojín encima de la tapa y...

¡ Felicidades !

www.playcon.com.mx
e-mail: playcon@playcon.com.mx

Hecho en México por:
Industrias Playcon, S.A. de C.V.
Campepinos No. 411, Col. Sta. Isabel Industrial
Iztapalapa, C.P. 09820, Ciudad de México.
Tel: (55) 5670 0211 - Fax: (55) 5670 0177

No. de parte: 111661